

CAPACITATE
80-120-160-200

BOILER INDIRECT CU SERPENTINĂ
CU MONTARE PE PARDOSEALĂ SAU PE PERETE



REZERVOR DIN
OTEL EMAILAT



IP24



TERMOIZOLARE
CU SPUMĂ
POLIURETANICĂ



GARANȚIE CORP
ÎNCĂLZITOR DE
APĂ (ANI)*

[*] Toate componentele electrice au 2 ani garanție

- DATORITĂ RACORDURILOR MONTATE DEASUPRA BOILERULUI, ACESTA POATE FI CONECTAT CU UȘURINȚĂ LA ORICE CENTRALĂ TERMICĂ DE PERETE ȘI NU NUMAI
- SERPENTINĂ CONSTRUITĂ ȘI DIMENSIONATĂ PENTRU O ÎNCĂLZIRE UNIFORMĂ A REZERVORULUI ȘI LIMITAREA DEPUNERILOR DE CALCAR
- SUPRAFAȚĂ MARE DE SCHIMB DE CALDURĂ A SERPENTINEI CE ASIGURĂ O PUTERE TERMICĂ OPTIMĂ
- PROTECȚIE LA COROZIUNE ATĂT CU ANOD DE MAGNEZIU CÂT ȘI CU SISTEMUL PRO-TECH (ANOD ACTIV DE TITAN)
- MONTARE PE PARDOSEALĂ SAU AGAȚAT DE PERETE

*posibilitate de instalare
în combinație
cu o centrală murală*



Date tehnice - Dimensiuni de gabarit

	BCH 80 L	BCH 120 L	BCH 160 L	BCH 200 L	
Capacitate	l	80	120	160	200
Suprafață de schimb de căldură	m ²	0,5	0,7	0,7	1
Putere maximă absorbită	kW	21,3	25	25	29
Țimp de încălzire	min	17	21	29	31
Debit A.C.M.					
ΔT=30°C	l/h	611	717	717	831
ΔT=45°C	l/h	407	478	478	554
Pierderi de sarcină prin serpentină	mbar	30	40	40	45
Presiunea maximă de lucru	bar	7	7	7	7
Pierderi de căldură	kWh/24h	1,3	1,4	1,6	1,8
Constanta de răcire	wh/l k j	0,34	0,25	0,21	0,21
Temperatura maximă de lucru	°C	90	90	90	90
Greutate netă	kg	34	45	51	62

	BCH 80 L	BCH 120 L	BCH 160 L	BCH 200 L
a	560	560	560	560
b	670	880	1090	1310
c	757	967	1177	1397
d	535	745	955	1175
e	500	500	500	500
f	778	988	1198	1418
g	690	900	1110	1330
h	417,5	627,5	827,5	1027,5
i	155	365	565	765
j	262,5	262,5	262,5	262,5
k	198	198	198	198
l	145	145	145	145
m	572	572	572	572

MODELE

BCH 80 L BCH 120 L BCH 160 L BCH 200 L

COD*	BCH 80 L	BCH 120 L	BCH 160 L	BCH 200 L
	3070227	3070228	3070229	3070270

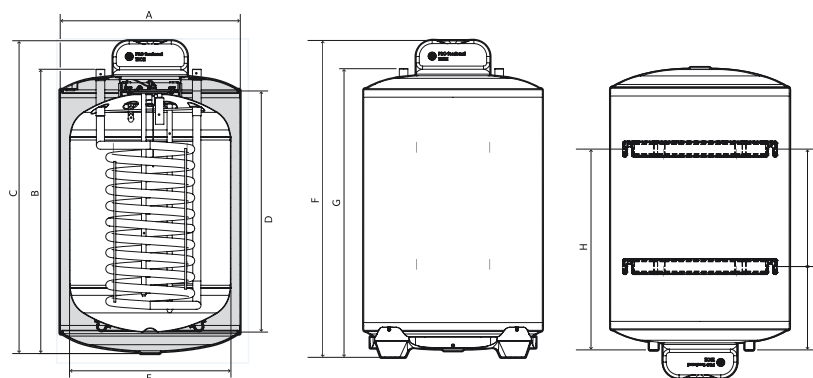

* accesorii obligatorii pentru instalare: pentru agățare pe perete 3078019, pentru montare pe pardoseală (pe suport) 3078020